

## HƯỚNG DẪN SỬ DỤNG ĐÈN LED PHA NĂNG LƯỢNG MẶT TRỜI

### 1. Kích thước

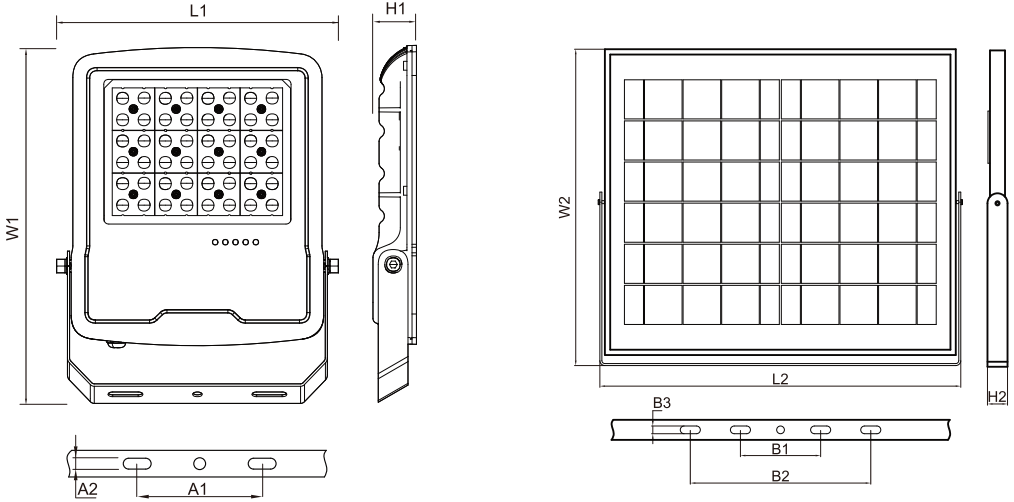

Công suất	Kích thước đèn	Kích thước thanh bắt ốc đèn		Công suất tấm pin	Kích thước tấm pin	Kích thước thanh bắt ốc tấm pin		
		A1(mm)	A2(mm)			B1(mm)	B2(mm)	B3(mm)
(W)	(L1xW1xH1mm)			(Wp)	(L2xW2xH2mm)			
20	203x235x39	100	8.6	6	360x190x20	80	180	7
30	203x235x39	100	8.6	9	360x240x20	80	180	7
50	203x235x39	100	8.6	15	373x315x21	x	x	x
100	282x321x41	107	8.6	20	366x376x20	80	180	70
200	333x420x51	170	11	35	723x361x27.2	x	x	x
300	385x470x51	170	11	40	703x451x27.2	x	x	x

### 2. Điều khiển từ xa

Đặt lại thông số của nhà sản xuất / Đèn tự động bật/tắt

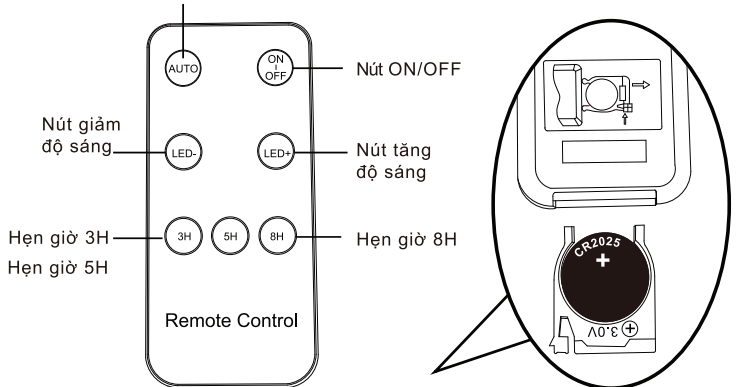

Bộ điều khiển từ xa (remote) sử dụng pin CR2025

## 2. Hướng dẫn lắp đặt

**Bước 1.** Chọn vị trí thích hợp lắp tấm pin và đèn pha như hình bên dưới.  
Lưu ý: Chiều dài tối đa dây kết nối giữa tấm pin và đèn là 4m.

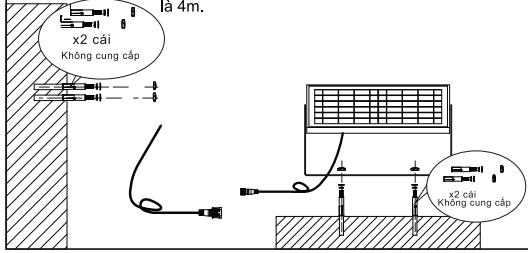

**Bước 2.** Điều chỉnh tấm pin và đèn pha đúng hướng mong muốn.  
Cố định tấm pin và đèn pha năng lượng mặt trời lại.  
Lưu ý: khi lắp đặt tấm Pin nên để nghiêng tối thiểu 10° (để thoát nước)

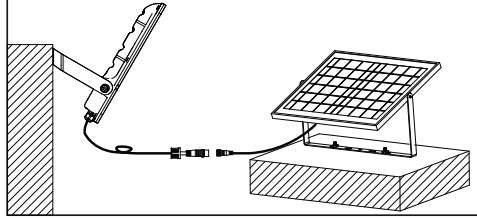

**Bước 3.** Kết nối dây giữa tấm pin năng lượng mặt trời và đèn LED pha lại với nhau như hình bên dưới.

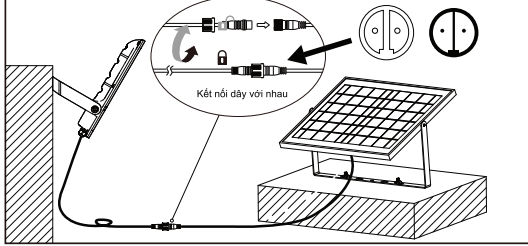

**Bước 4.** Sau đó nhấn công tắc trên đèn để mở đèn

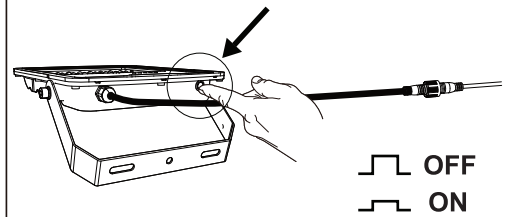

### ⚠ CẢNH BÁO:

1. Cẩn lắp tấm pin để xa tầm tay trẻ em.
2. Đảm bảo mua đúng kích thước và loại pin phù hợp nhất với mục đích sử dụng.
3. Làm sạch tấm pin trước khi lắp đặt.
4. Đảm bảo pin được lắp đúng cực (cực dương và cực âm).
5. Tháo pin nếu sản phẩm để lâu không sử dụng.

### ⚠ CHÚ Ý:

1. Vui lòng cầm nhẹ nhàng khi mang tấm pin.
2. Đèn chỉ được tháo lắp bởi người có trình độ chuyên môn.
3. Đảm bảo lắp đặt tấm pin năng lượng và đèn LED pha ở nơi có đủ khả năng chịu lực.
4. Đảm bảo tấm pin năng lượng mặt trời sau khi lắp đặt luôn hướng về mặt trời hoặc hướng có ánh nắng tốt nhất.
5. Phải nhấn công tắc trên đèn từ vị trí "Tắt" sang vị trí "Bật" sau khi lắp đặt xong.
6. Sản phẩm không thấm nước và chống ẩm có thể hoạt động dưới trời mưa. Nhưng không thể hoạt động khi ngâm xuống nước.
7. Chỉ lắp đặt và bảo trì bởi người có trình độ chuyên môn.